

# AMASADORA AL VACIO MOD. AO-160

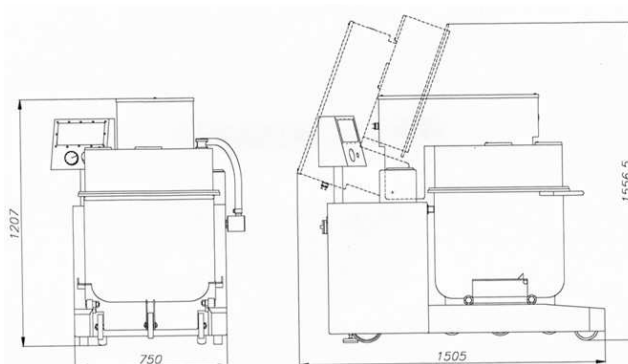
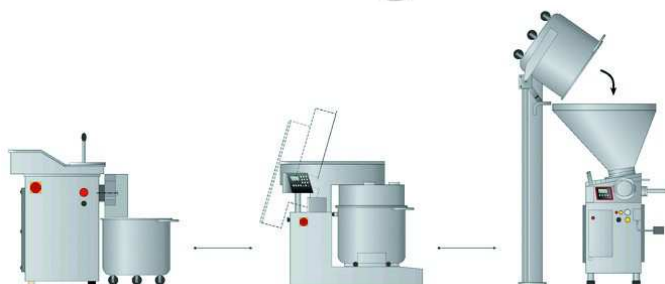

MODELO	CAPACIDAD	MOTOR PALA	PESO	MOTOR BOMBA VACIO	MOTOR HIDRAULICO
AO-160	160 L	3 CV	438 Kg	1 CV	0,5 CV

## AO-160

\* Permite trabajar con varias carretillas alternativamente, de manera que se puede crear una línea de trabajo con 2, 3, ó varias carretillas, creando un trabajo en ciclo con muy poca mano de obra y con suma comodidad de trabajo. Evita tiempos muertos, puesto que solo debemos levantar el cabezal, sin ningún esfuerzo físico, gracias al sistema hidráulico de apertura y cierre de la tapa, quitar un carro con la carne ya amasada y poner otro, sin necesidad de tocar el género con las manos en ningún momento del proceso.

\* Ordenador para el control de tiempos de amasado y vacío, avisador acústico, apertura hidráulica de la tapa, test de errores, y programación de los diferentes sistemas de amasado, según los productos a procesar. Enganche de carretillas apto para cualquier tipo de elevador estándar.

\* El sistema de "amasado planetario" FUERPLA está diseñado especialmente para no maltratar las masas. Este se basa en dos puntos esenciales:

- Evitar que la carne se mueva alrededor de un eje fijo.
- Evitar esquinas y superficies planas, siendo su estructura tubular, tanto para su mejor limpieza como su mayor delicadeza al amasar.

\* Gracias al diseño tubular de la pala, esta queda limpia en 30 segundos, procediendo al cambio de producto sin perder tiempo. También nuestras carretillas pueden ser utilizadas para reposo y maceración de productos que lo necesiten, sin necesidad de trasvasar a otro carro cúter.

### GIMENEZ 2000 MAQUINARIA ALIMENTACION S.L.

CENTRAL: c/Electricidad nº12. 28918 Leganés (Madrid)

Tel: +34.916.437.393 · Fax: +34.916.435.573 · e-mail: administracion-madrid@gimenez2000.com

SUCURSAL BADAJOZ: Pol. Ind. Los Caños. C/ Caya nº 15. 06300 Zafra (Badajoz)

Tel. y Fax: +34.924.555.026 · e-mail: administracion-zafra@gimenez2000.com

SUCURSAL SALAMANCA: SERVITEC GUIJUELO S.L.

Pol. Ind. Agroalimentario, sector 3.1.1, nave 8  
37770 Guijuelo (Salamanca)